

取扱説明書

AD-4991-35XX-13 (乗り継ぎステア AD4991 W350)

1). X線検査機側の部品の取り外し

正面側

背面側

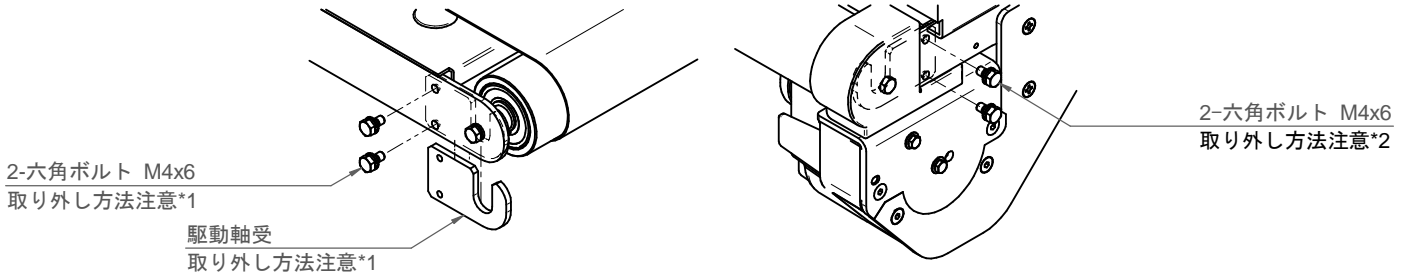

*1: 六角ボルトを取り外す際、駆動軸受が落下しないように注意してください。

*2: 六角ボルトを1本取り外した後、「2). 乗り継ぎステアの取り付け」にある六角スペーサーを取り付けてから2本目の六角ボルトを取り外してください。

2). 乗り継ぎステアの取り付け

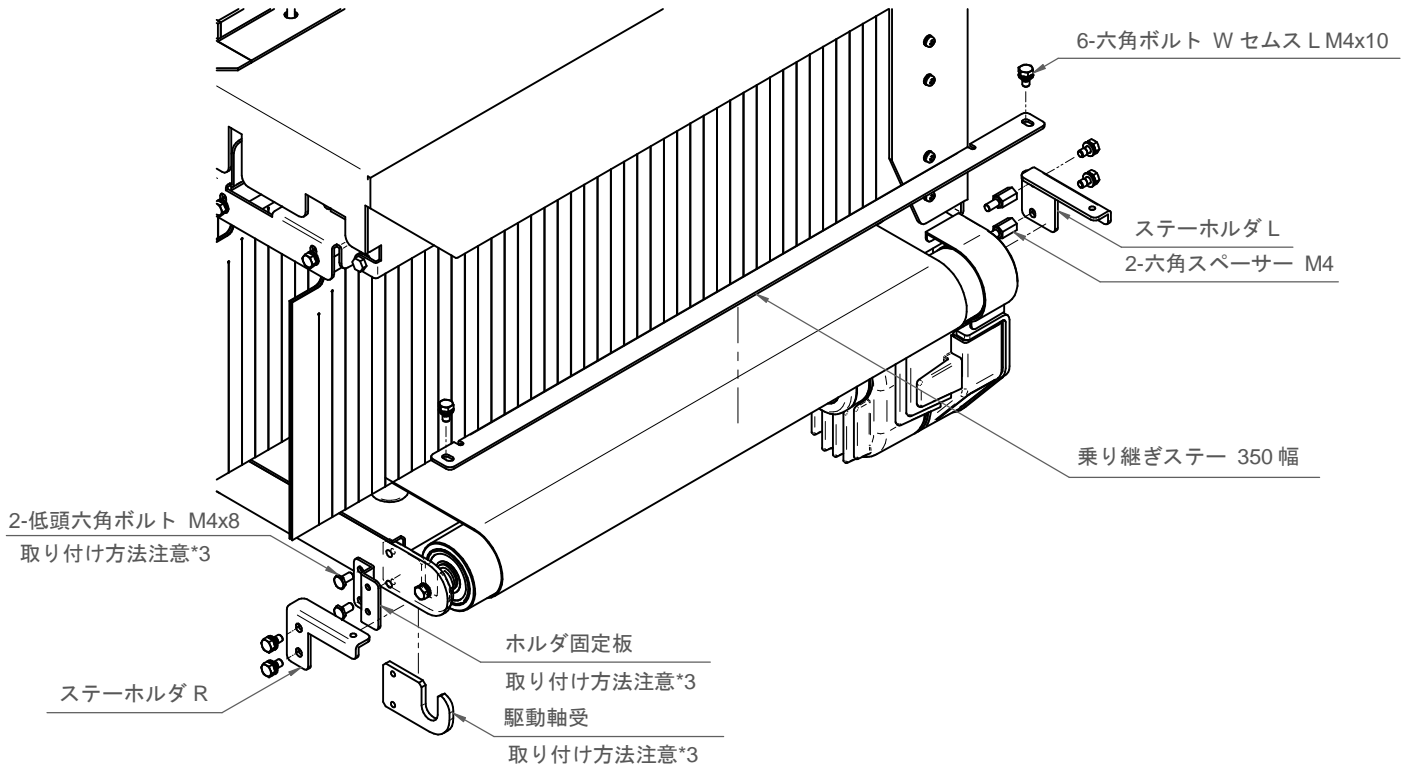

*3: 駆動軸受をプーリーの軸に押し当てながら低頭六角ボルトを取り付けてください。

AND
Discover Precision

Instruction Manual

AD-4991-35XX-13 (Transfer Plate for AD4991 W350)

1). Remove parts on the X-ray inspection system side

Front side

Back side

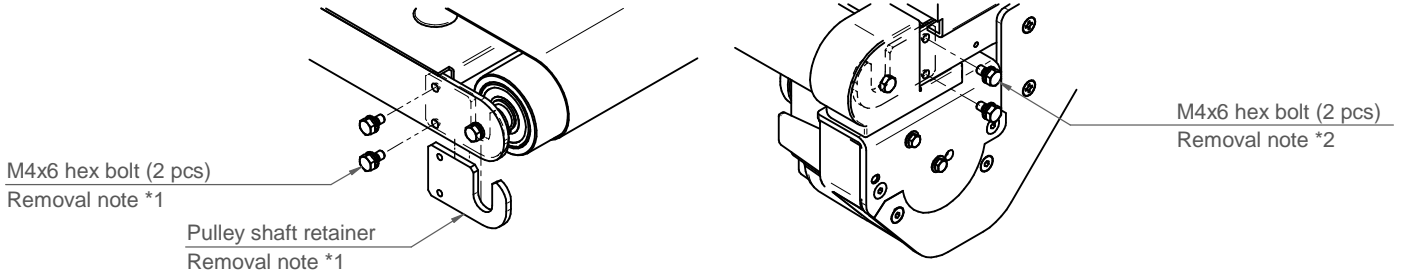

*1: When removing the hex-bolt, be careful not to drop the pulley shaft retainer.

*2: After removing the first hex-bolt, attach the hex spacer (refer to “2). Attach the transfer plate”) and then remove the second hex-bolt.

2). Attach the transfer plate

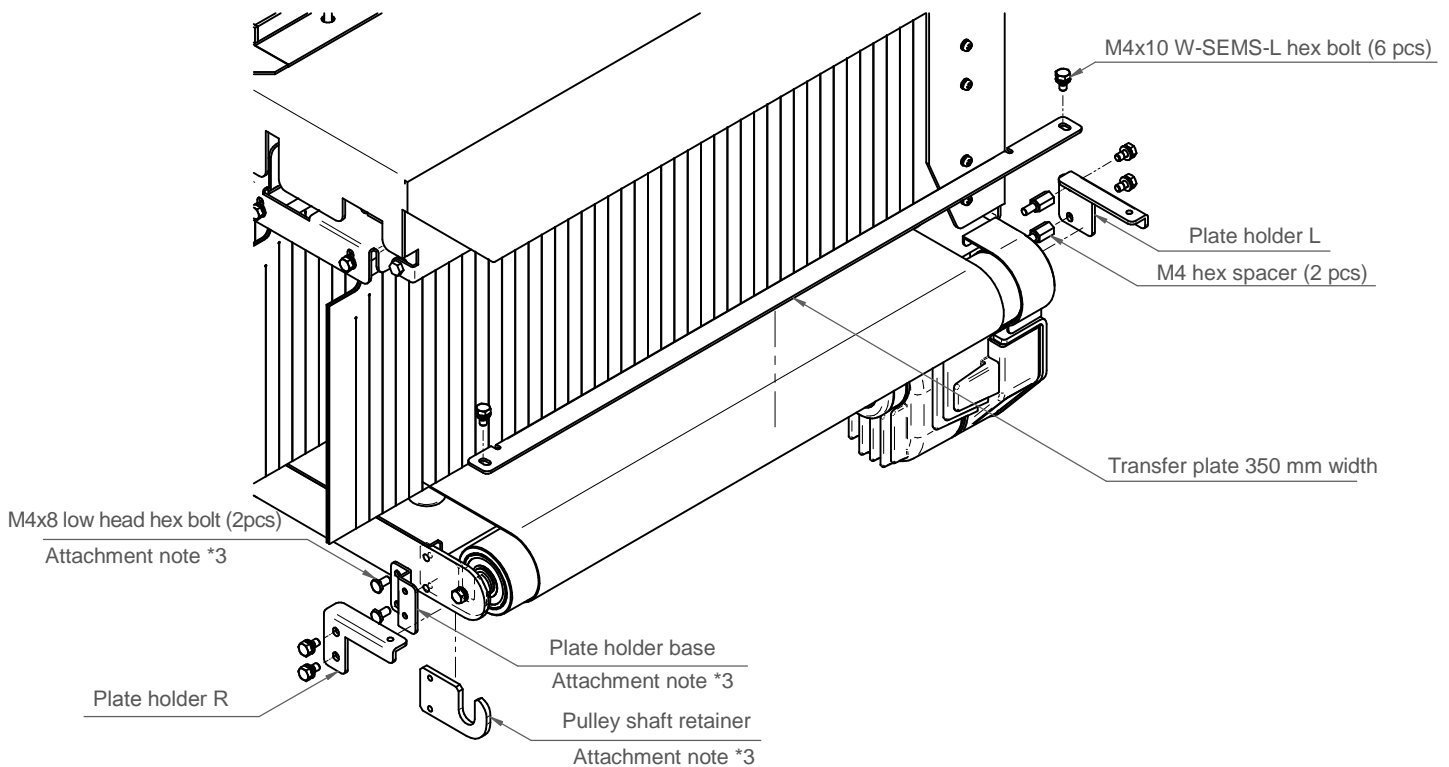

*3: Attach the low head hex bolt while pressing the pulley shaft retainer against the shaft of the pulley.